

① フロントタイヤ →

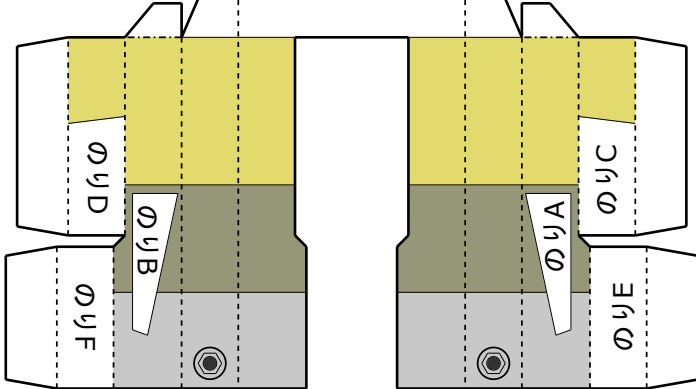

② フロントフォーク ↑

----- 山折り
- - - - - 谷折り

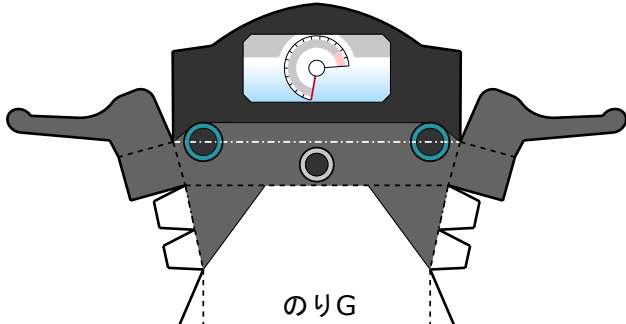
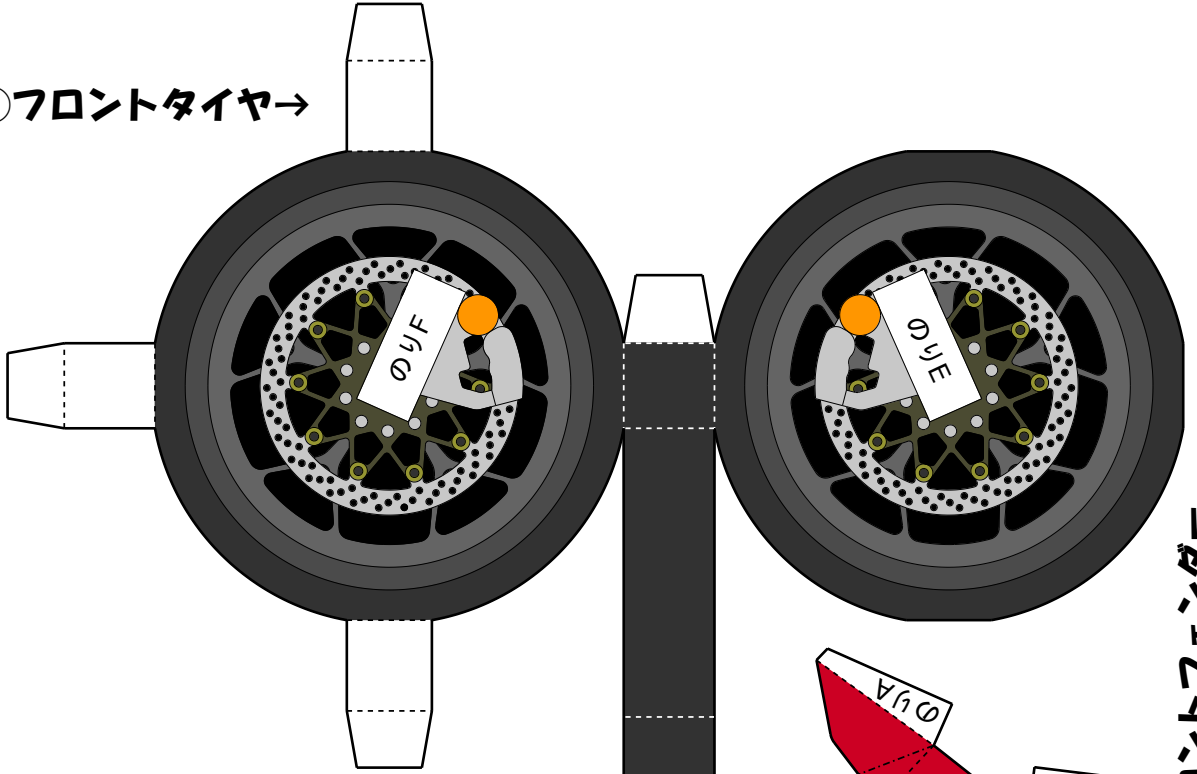
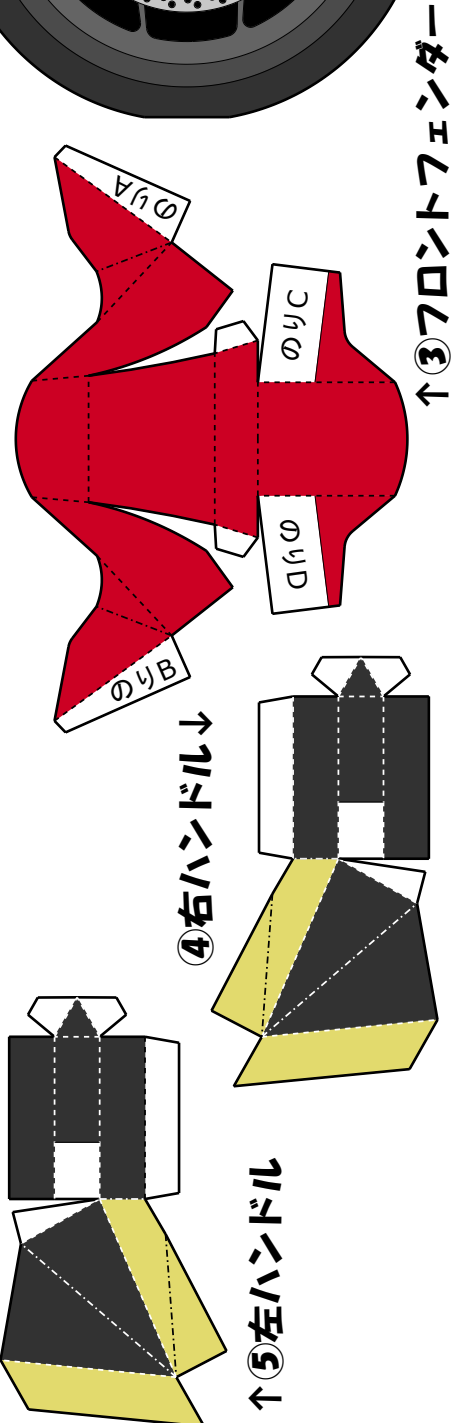

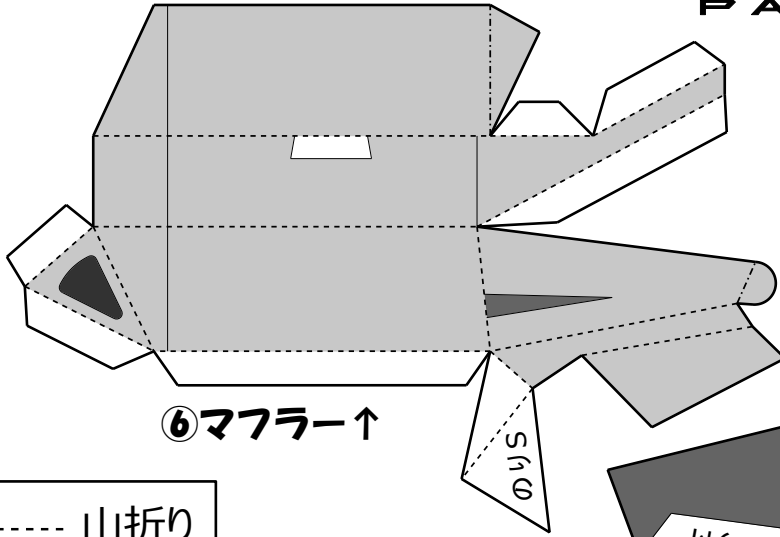

⑥ マナーアップ↑

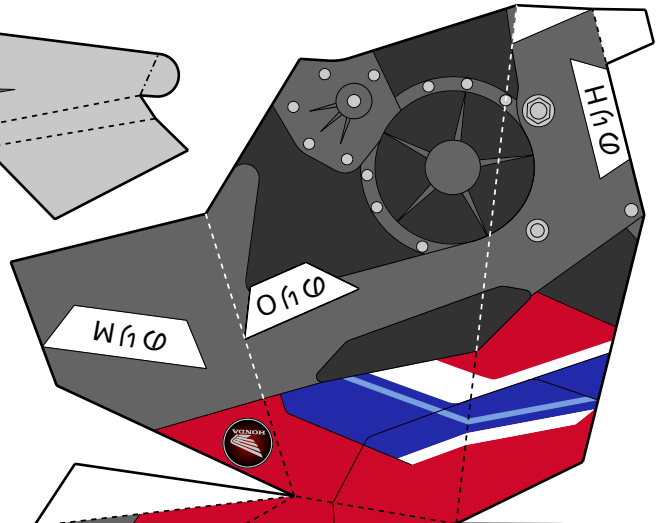
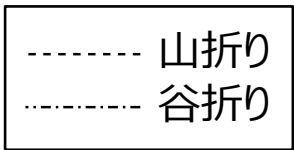

⑦ ボディ↓

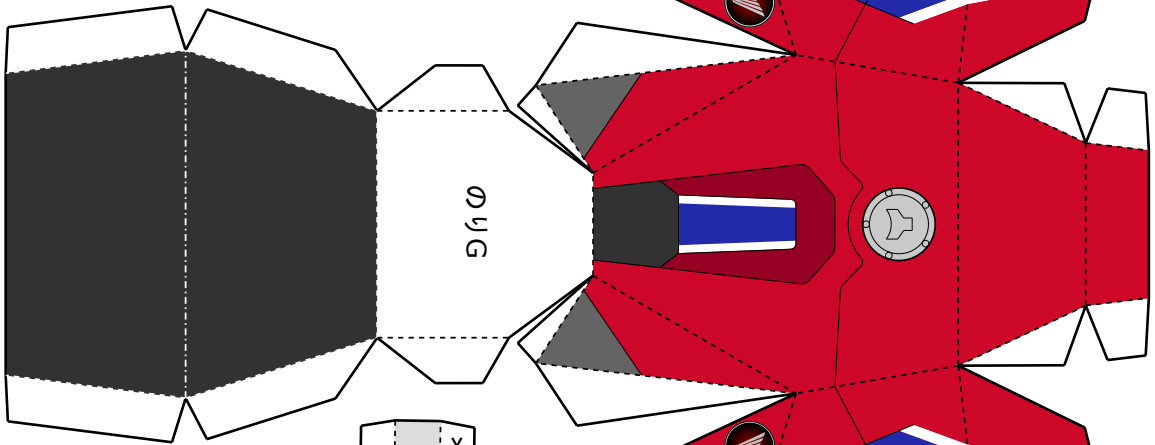

⑨ 左スイングアーム↓

↓ ⑪ 左ステップ

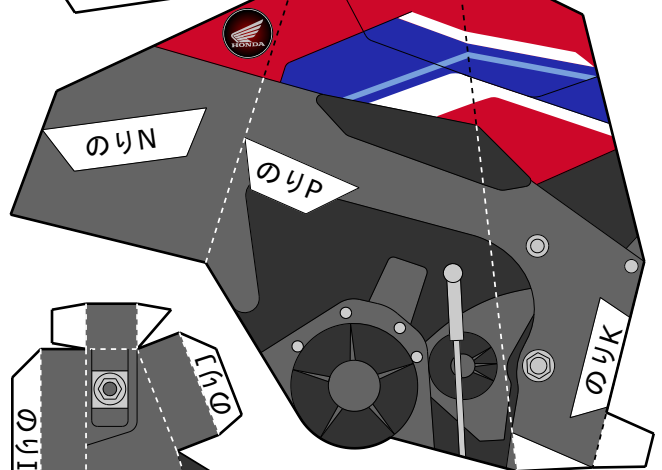
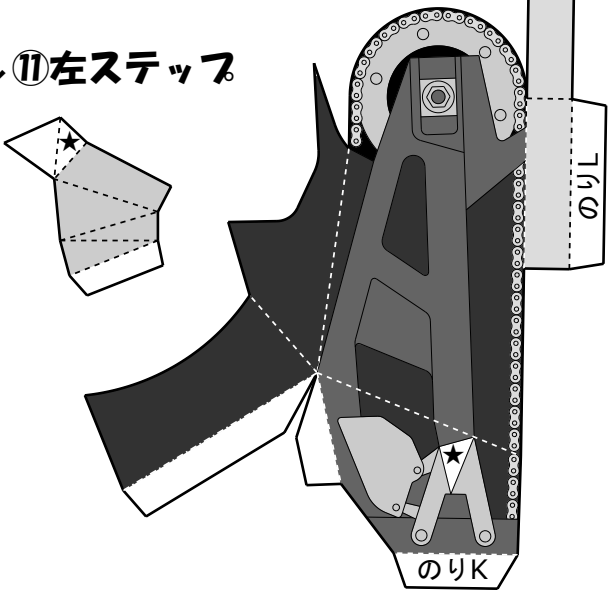

↑ ⑩ 右ステップ

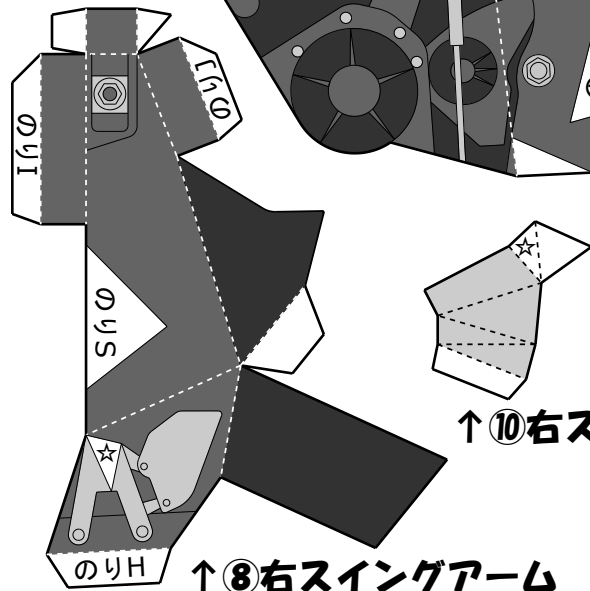

バイクに乗るときは、マナーアップを心掛けましょう。

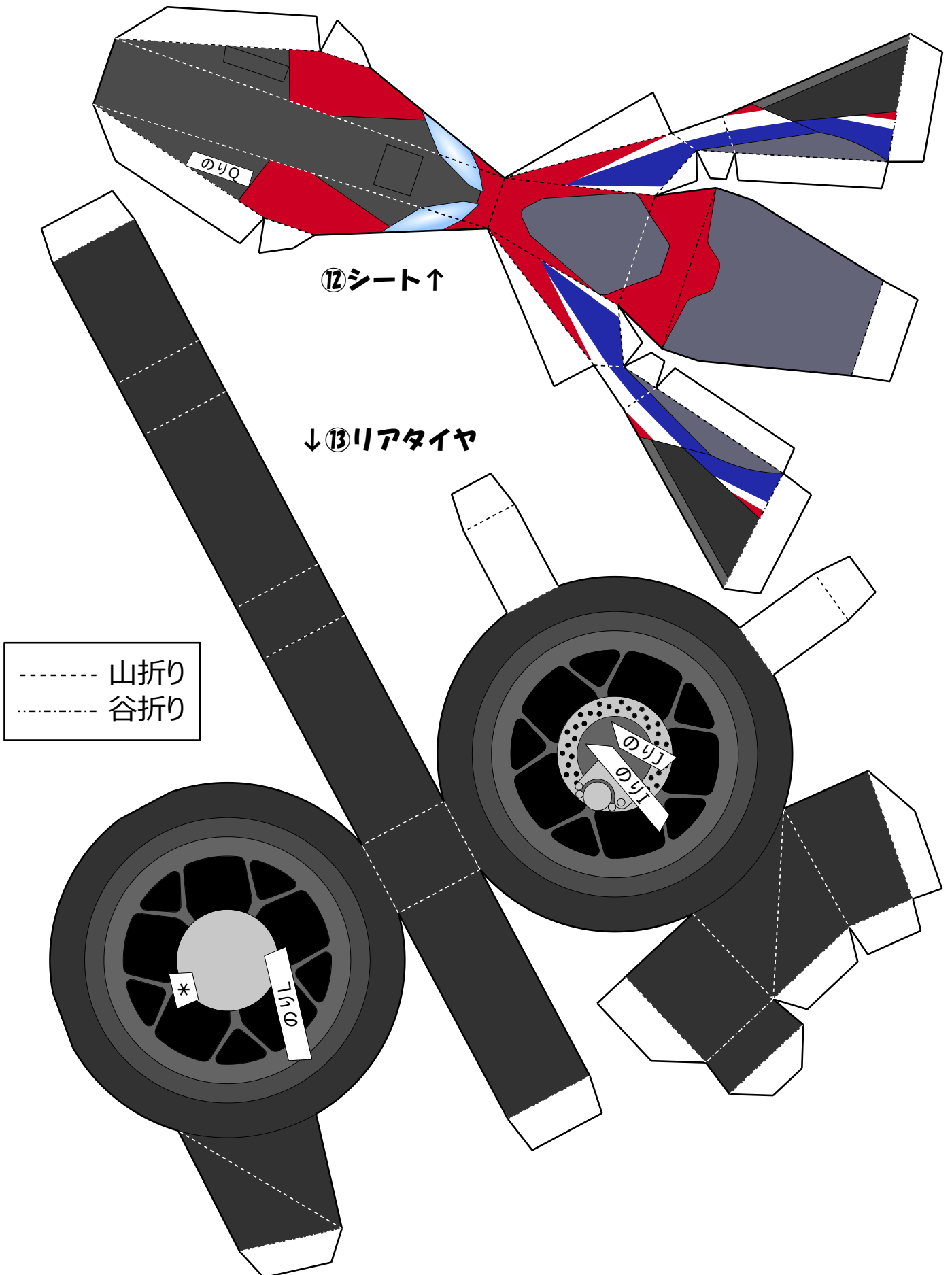

運転に不安がある方、初心者ライダーの方に、スクールや講習会の受講をおすすめします。

⑭アンダーカウル↓

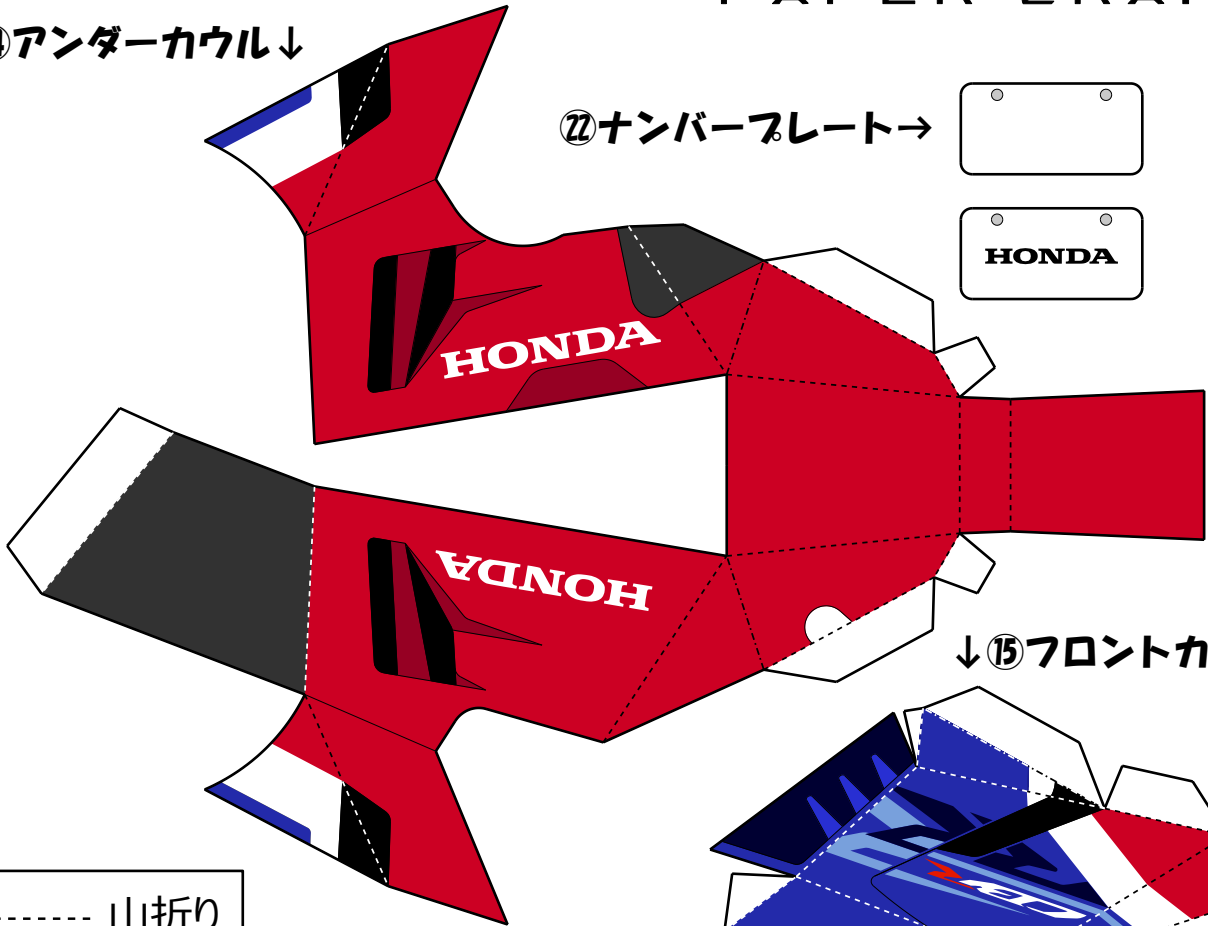

⑯ナンバープレート→

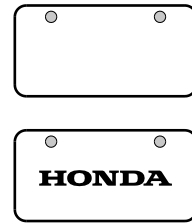

↓⑮フロントカウル

----- 山折り
- - - - - 谷折り

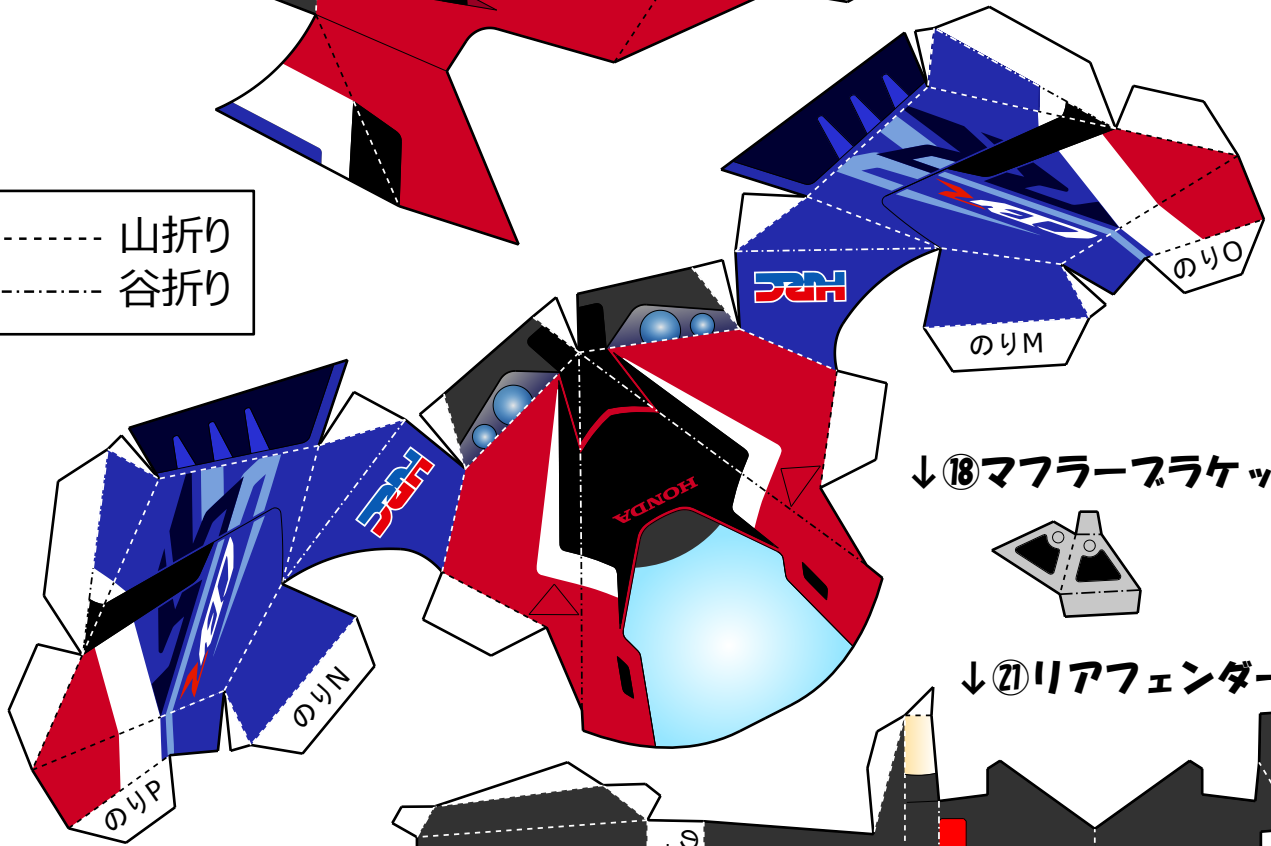

↓⑯マフラーブラケット

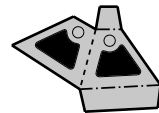

↓⑰リアフェンダー

⑳左ミラー↓

←⑱右ミラー

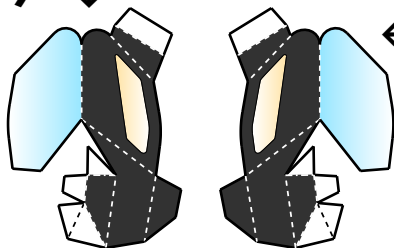

⑰左ピリオンステップ→

↑⑯右ピリオンステップ

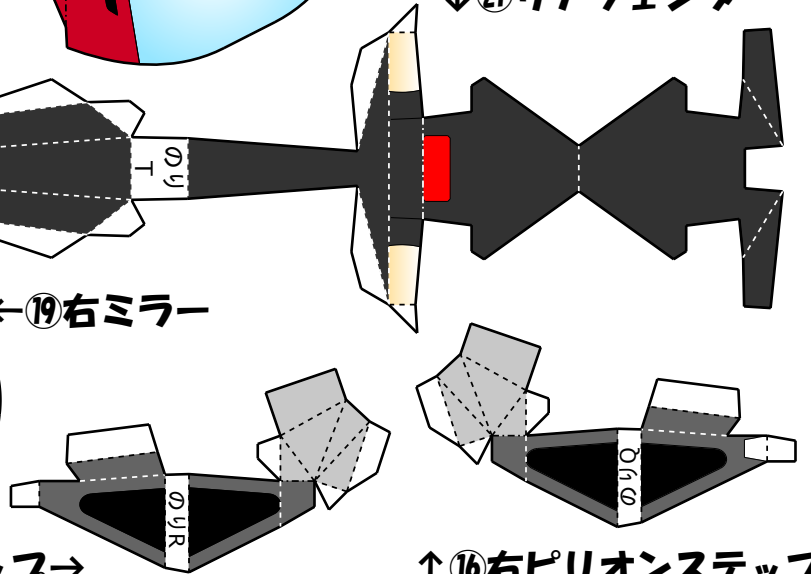

二輪車に乗るときは、ヘルメットや胸部プロテクターなど正しい装備で乗りましょう。